

## Рекомендации по эксплуатации

1. Мебель рекомендуется эксплуатировать в проветриваемом, сухом помещении с температурой воздуха не ниже 10С и относительной влажностью не более 70%.
2. Мебель, транспортируемую в условиях минусовой температуры, при установке в помещении следует немедленно протереть сухой мягкой тканью как снаружи, так и внутри.
3. Мебель должна быть защищена от прямого попадания солнечных лучей, не должна размещаться вблизи отопительных приборов, сырых и холодных стен. Поверхность деталей мебели оберегать от попадания влаги, щелочей, ацетона, спирта и кислот, а также от механических повреждений. На поверхность мебели не следует ставить горячие предметы. При случайном попадании жидкости мебель немедленно протереть мягкой тканью. Удалять пыль с поверхности, облицованной специальными пленками, следует сухой мягкой тканью.
4. Зеркала и стекла рекомендуется чистить любыми средствами, предназначенными для этих целей.
5. В мебели, имеющей крепление болтами, винтами, шурупами, при ослаблении соединений, необходимо периодически подтягивать все крепёжные элементы.

При правильной эксплуатации изделия срок службы составляет 10 лет.

### Внимание!

В случае обнаружения производственных дефектов обратитесь к продавцу с гарантийным талоном, заполненным по месту приобретения изделия. Гарантийный талон выписывается отдельным документом и заполняется продавцом на момент продажи изделия.

### К сведению покупателя

Предприятие оставляет за собой право вносить изменения в конструктивные элементы мебели на основе внедрения передовых технологий, улучшающих качество выпускаемой продукции.

## ИНСТРУКЦИЯ ПО СБОРКЕ И ЭКСПЛУАТАЦИИ

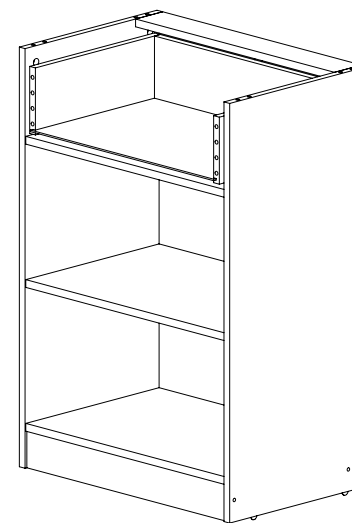

### Мебель бытовая "Маугли"

Тумба МДМ-6К  
(корпус МДМ-06)

Габаритные размеры в мм,  
(с учетом фасадов)

**600x420x885**  
(длина; ширина; высота)

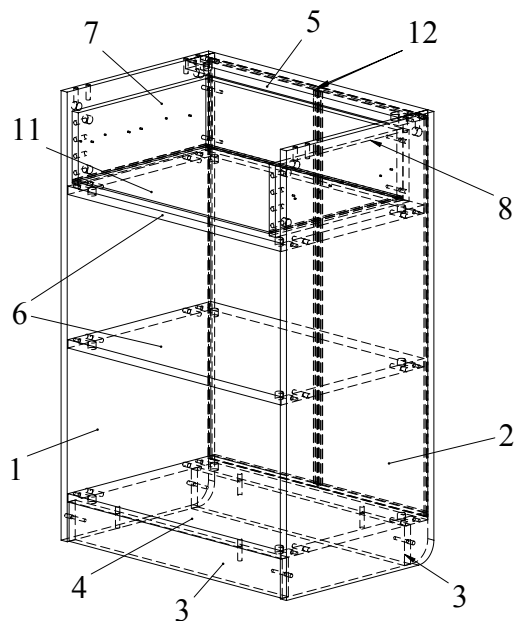

МДМ-064



Комплектуется фасадами  
МДМ-064

Ведомость деталей				
№	Наименование			Кол
1	Боковина	386	864	1
2	Боковина	386	864	1
3	Цоколь	76	558	2
4	Дно	384	558	1
5	Планка	76	558	1
6	Полиция	374	558	2
7	Боковина ящика	138	350	1
8	Боковина ящика	138	350	1
9	Задник ящика	138	500	1
10	Кришка	420	600	1
11	ДВП ящика	348	514	1
12	ДВП	285	770	2

Ведомость комплектующих			
№	Рис.	Наименование	Кол
1		Направляющие 350	2
2		Подпятник (гвоздь)	4
3		Головка минификса	22
4		Шпилька минификса	22
5		Заглушка минификса	8
6		Шкант	26
7		Шуруп 3,5x16	12
8		Конфирмат 7x50	8
9		Заглушка конфирматная	8
10		Винт М4х20	2
11		Силиконовый отбойник	2
12		Гвоздь	8
13		Ключ конфирматный	1
14		Ручка РР-20-ПБ	2

### Рекомендованный порядок сборки изделия.

- Вкрутить шпильки минификсов в соответствующие плоскостные отверстия деталей 1, 2, 11 (Рис. 1).
- Вставить головки минификсов в соответствующие отверстия деталей 1, 2, 4, 5, 6 (Рис. 2).
- Вбить шканты в соответствующие торцевые отверстия деталей 1, 2, 4, 5, 6.
- Закрепить ручки на фасаде ящика 10.
- Расцепить направляющие путем нажатия на расцепляющий рычаг (Рис. 3). Закрепить направляющие на детали 1, 2 шурупами 3,5x16, причем крепить в отверстия, расположенные на расстоянии 35 мм от края направляющей (Рис. 4). При необходимости отодвигать скользящую часть направляющей для доступа к нужному отверстию. Закрепить шурупами полозья направляющих на боковинах ящика 7, 8.
- Вбить подпятники в боковины 1, 2.
- Установить дно 4 на цоколя 3 (Рис. 5).
- Установить дно 4, планку 5, полки 6 на боковину 1 и зафиксировать, повернув конфирматным ключом головки минификсов по часовой стрелке до упора (Рис. 6).
- Вставить стенки из ДВП 13 в пазы боковины 1, дна 4, планки 5. Между задними стенками ДВП вставить профиль для ДВП (Рис. 7).
- Установить боковину 2 на дно 4, планку 5, полки 6 и зафиксировать, повернув конфирматным ключом головки минификсов по часовой стрелке до упора (Рис. 7).
- Соединить при помощи конфирматов 7x50 цоколя 3 с боковинами 1, 2.
- Установить крышку 11 на боковины 1, 2 и зафиксировать, повернув конфирматным ключом головки минификсов по часовой стрелке до упора (Рис. 8).
- Собираем ящик.
  - В соответствующие плоскостные отверстия фасада ящика 10 вкрутить шпильки минификсов.
  - Вставить головки минификсов в соответствующие отверстия боковин ящика 7, 8.
  - Вбить шканты в соответствующие торцевые отверстия деталей 7, 8.
  - Скрепить конфирматами 7x50 боковины и задник ящика, вставить в паз дно ящика из ДВП 12. Установить фасад ящика 10 и зафиксировать, повернув конфирматным ключом головки минификсов по часовой стрелке до упора (Рис. 9).
  - Закрепить шурупами полозья направляющих на боковинах ящика 7, 8 (Рис. 10).
  - Установить ящики на направляющие (Рис. 11).
- Установить заглушки конфирматов, минификсов.



Рис.1



Рис.2

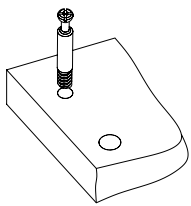

Рис.3

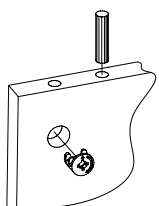

Рис.4

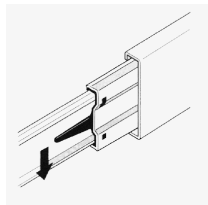

Рис.5

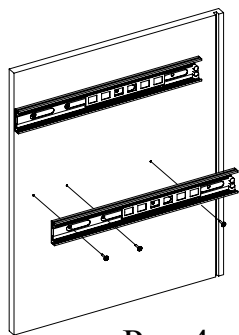

Рис.6

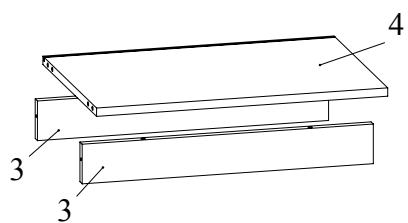

Рис.7

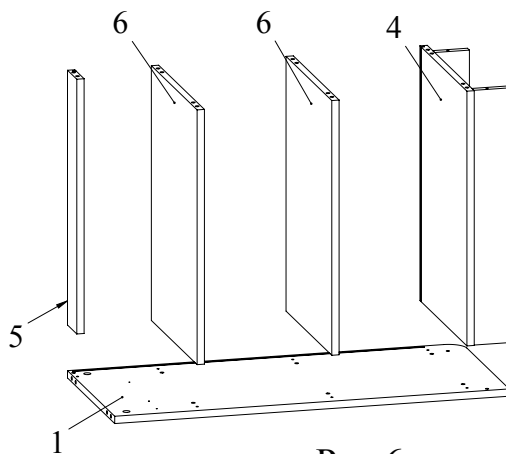

Рис.8

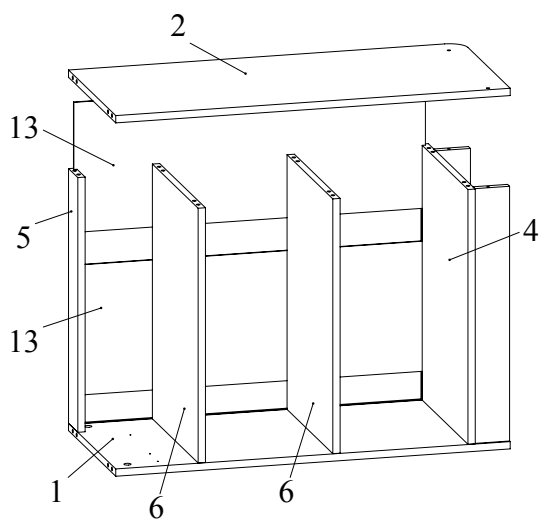

Рис.9

Фасад МДМ-064

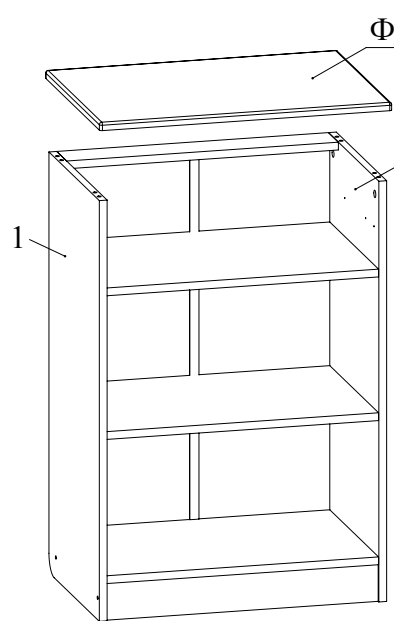

Рис.10

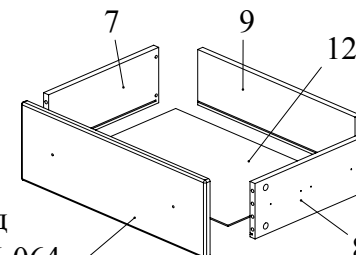
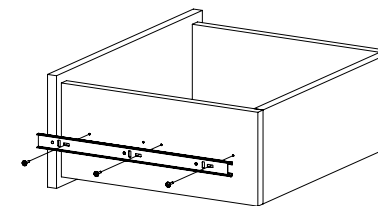
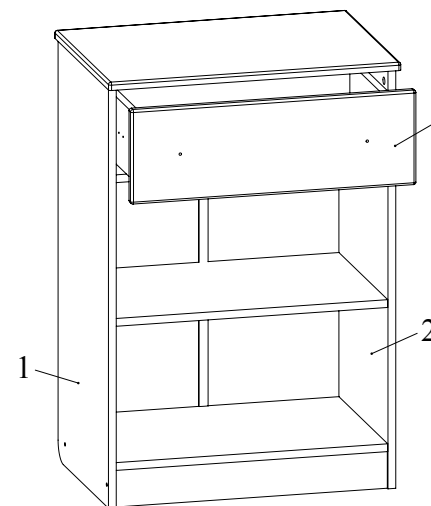

Рис.11

Фасад МДМ-064